

Hinweise für die Planung und Ausführung von Dachrändern mit Dachrandabschlussprofilen:

(Länderspezifische Vorschriften sind zu beachten!)

- 1 Die Höhe des Dachrandabschlusses soll über der fertigen Dachoberfläche (Dachabdichtung, Kiesschüttung oder Belag) ca. 100 mm bzw. ca. 50 mm betragen.

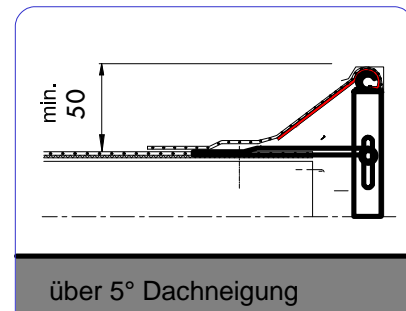
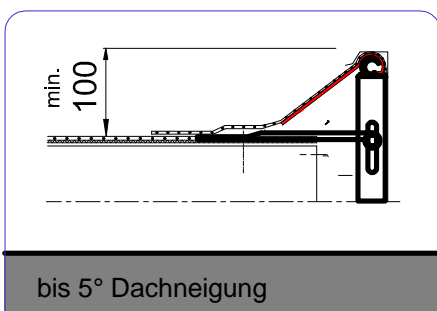

2

Mindestabstand (20 - 40 mm) vom Bauwerk haben.

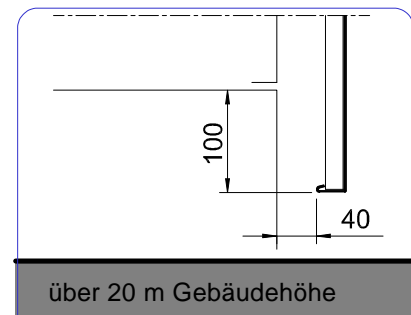
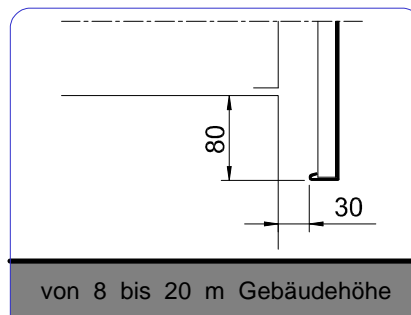
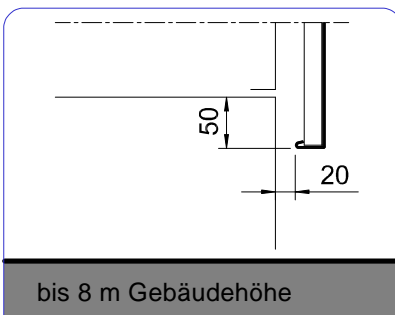

- 3 Die Abdichtung soll bis zur Außenkante der Aufkantung bzw. Dachfläche geführt und befestigt werden. Der Anschluss an die Dachrandabschlussprofile ist mit dem für die Dachabdichtung verwendeten Werkstoff herzustellen. Bei genutzten Dachflächen ist die Abdichtung im Anschlussbereich gegen mechanische Beschädigung zu schützen.
- 4 Dachrandabschlussprofile müssen so konstruiert sein und montiert werden, dass sich thermische Längenänderungen der Profile nicht nachteilig auf die Abdichtung auswirken können.